

Link do produktu: <https://www.technus.pl/frez-trzpieniowy-nfpa-fi-10-0-22-72-z4-hb10-hsse-p-7592.html>

## Frez trzpieniowy NFPA FI 10,0 22/72 Z4 HB10 HSSE

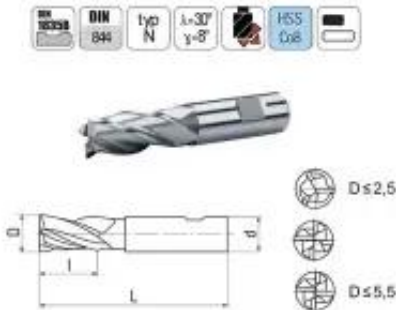

Cena brutto	<b>45,50 zł</b>
Cena netto	<b>36,99 zł</b>
Dostępność	<b>Zapytaj o dostępność</b>
Czas wysyłki	<b>24 godziny</b>
Numer katalogowy	<b>ELT-F.2209100</b>
Producent	<b>Brak</b>

### Opis produktu

#### OPIS PRODUKTU

Frez trzpieniowy walcowo-czołowy NFPA z chwytem walcowym Weldon, krótki, wielostrzowy. Wykonany zgodnie z DIN 844 BK-M-N. Materiał, z jakiego został zrobiony frez - stal szybko tnąca ze zwiększoną domieszką kobaltu - charakteryzuje się wysoką odpornością na zużycie. Narzędzie jest przeznaczone do obróbki stali niestopowych i stopowych, żeliwa szarego, żeliwa sferoidalnego, żeliwa ciągliwego.

#### Dane techniczne:

- średnica: 10 mm
- Chwytem walcowy Weldon o średnicy 10 mm wykonany zgodnie z DIN 1835-B
- Długość robocza: 22 mm
- Długość całkowita: 72 mm
- Liczba ostrzy: 4
- Materiał: stal szybko tnąca ze zwiększoną domieszką kobaltu (HSSE)
- Kąt spirali:  $\lambda=30^\circ$
- Kąt natarcia:  $\gamma=8^\circ$