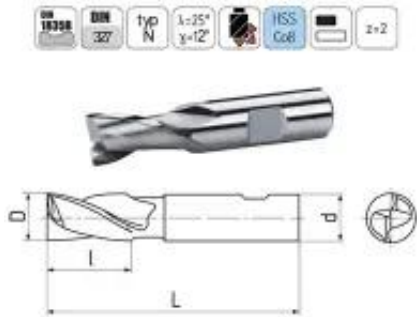

Link do produktu: <https://www.technus.pl/frez-trzpieniowy-nfpg-fi-6-0-8-52-z2-hb6-hsse-p-7584.html>

## Frez trzpieniowy NFGP FI 6,0 8/52 Z2 HB6 HSSE

|                  |                             |
|------------------|-----------------------------|
| Cena brutto      | <b>34,90 zł</b>             |
| Cena netto       | <b>28,37 zł</b>             |
| Dostępność       | <b>Zapytaj o dostępność</b> |
| Czas wysyłki     | <b>24 godziny</b>           |
| Numer katalogowy | <b>ELT-F.1209060</b>        |
| Producent        | <b>Brak</b>                 |

### Opis produktu

#### OPIS PRODUKTU

Frez trzpieniowy dwuostrzowy NFGP przeznaczony do wykonywania rowków na wpusty posiada chwyt walcowy Weldon. Frez został wykonany zgodnie z normą DIN 327-BK-N. Materiał, z którego został zrobiony frez - stal szybko tnąca ze zwiększoną domieszką kobaltu - charakteryzuje się wysoką odpornością na zużycie. Narzędzie jest przeznaczone do obróbki stali niestopowych i stopowych, żeliwa szarego, żeliwa ciągliwego, żeliwa sferoidalnego, miedzi, aluminium, stopów aluminium, stopów miedzi, tworzyw sztucznych.

#### Dane techniczne:

- średnica: 6 mm
- Chwyt walcowy Weldon o średnicy 6 mm wykonany zgodnie z DIN 1835-B
- Długość robocza: 8 mm
- Długość całkowita: 52 mm
- Liczba ostrzy: 2
- Materiał: stal szybko tnąca ze zwiększoną domieszką kobaltu (HSSE)
- Kąt spirali:  $\lambda=25^\circ$
- Kąt natarcia:  $\gamma=12^\circ$